



ГИДРОПАНЕЛЬ ГП-409

По вопросам продаж и поддержки обращайтесь:

Архангельск +7 (8182) 45-71-35	Калининград +7 (4012) 72-21-36	Новороссийск +7 (8617) 30-82-64	Сочи +7 (862) 279-22-65
Астана +7 (7172) 69-68-15	Калуга +7 (4842) 33-35-03	Новосибирск +7 (383) 235-95-48	Ставрополь +7 (8652) 57-76-63
Астрахань +7 (8512) 99-46-80	Кемерово +7 (3842) 21-56-70	Омск +7 (381) 299-16-70	Сургут +7 (3462) 77-96-35
Барнаул +7 (3852) 37-96-76	Киров +7 (8332) 20-58-70	Орел +7 (4862) 22-23-86	Сызрань +7 (8464) 33-50-64
Белгород +7 (4722) 20-58-80	Краснодар +7 (861) 238-86-59	Оренбург +7 (3532) 48-64-35	Сыктывкар +7 (8212) 28-83-02
Брянск +7 (4832) 32-17-25	Красноярск +7 (391) 989-82-67	Пенза +7 (8412) 23-52-98	Тверь +7 (4822) 39-50-56
Владивосток +7 (4232) 49-26-85	Курск +7 (4712) 23-80-45	Первоуральск +7 (3439) 26-01-18	Томск +7 (3822) 48-95-05
Владимир +7 (4922) 49-51-33	Липецк +7 (4742) 20-01-75	Пермь +7 (342) 233-81-65	Тула +7 (4872) 44-05-30
Волгоград +7 (8442) 45-94-42	Магнитогорск +7 (3519) 51-02-81	Ростов-на-Дону +7 (863) 309-14-65	Тюмень +7 (3452) 56-94-75
Воронеж +7 (4732) 12-26-70	Москва +7 (499) 404-24-72	Рязань +7 (4912) 77-61-95	Ульяновск +7 (8422) 42-51-95
Екатеринбург +7 (343) 302-14-75	Мурманск +7 (8152) 65-52-70	Самара +7 (846) 219-28-25	Уфа +7 (347) 258-82-65
Иваново +7 (4932) 70-02-95	Наб.Челны +7 (8552) 91-01-32	Санкт-Петербург +7 (812) 660-57-09	Хабаровск +7 (421) 292-95-69
Ижевск +7 (3412) 20-90-75	Ниж.Новгород +7 (831) 200-34-65	Саранск +7 (8342) 22-95-16	Чебоксары +7 (8352) 28-50-89
Иркутск +7 (3952) 56-24-09	Нижневартковск +7 (3466) 48-22-23	Саратов +7 (845) 239-86-35	Челябинск +7 (351) 277-89-65
Йошкар-Ола +7 (8362) 38-66-61	Нижнекамск +7 (8555) 24-47-85	Смоленск +7 (4812) 51-55-32	Череповец +7 (8202) 49-07-18
Казань +7 (843) 207-19-05			Ярославль +7 (4852) 67-02-35

сайт: mark.pro-solution.ru | эл. почта: mrk@pro-solution.ru
 телефон: 8 800 511 88 70

ООО «ВЗОР» будет благодарно за любые предложения и замечания, направленные на улучшение качества изделия.

При возникновении любых затруднений при работе с изделием обращайтесь к нам письменно или по телефону.

почтовый адрес	603000 г. Н.Новгород, а/я 80
телефон/факс	(831) 229-65-30, 229-65-50 412-29-40, 412-39-53
E-mail:	market@vzor.nnov.ru
http:	//www.vzor.nnov.ru
директор	Киселев Евгений Валентинович
гл. конструктор	Родионов Алексей Константинович
зам. гл. конструктора	Крюков Константин Евгеньевич
зам. директора по маркетингу	Олешко Александр Владимирович
начальник отдела маркетинга	Пучкова Ольга Валентиновна

Система менеджмента качества предприятия сертифицирована на соответствие требованиям ГОСТ ISO 9001-2011.

В изделия допускаются незначительные конструктивные изменения, не отраженные в настоящем документе и не влияющие на технические характеристики и правила эксплуатации.

1 ВНИМАНИЕ: При запуске в работу гидропанели использовать средства индивидуальной защиты: перчатки, очки, рабочие халаты!

2 ВНИМАНИЕ: КАТЕГОРИЧЕСКИ ЗАПРЕЩАЕТСЯ ЗАГРУЖАТЬ в колонку сухие фильтрующие материалы и осуществлять в дальнейшем их увлажнение непосредственно в колонке! ЗАПОЛНЕНИЕ КОЛОНКИ ВОЗМОЖНО ТОЛЬКО ВЛАЖНЫМ МАТЕРИАЛОМ!

СОДЕРЖАНИЕ

1 ОПИСАНИЕ И РАБОТА	6
1.1 Назначение изделия	6
1.2 Основные параметры	7
1.3 Технические характеристики	7
1.4 Состав гидропанели	8
1.5 Используемые материалы	8
1.6 Маркировка	10
1.7 Упаковка	10
2 КОНСТРУКЦИЯ ГИДРОПАНЕЛИ	11
2.1 Гидропанель ГП-409	11
2.2 Гидропанель ГП-409-01	13
2.3 Гидропанель ГП-409-02	14
3 ИСПОЛЬЗОВАНИЕ ПО НАЗНАЧЕНИЮ	15
3.1 Общие сведения	15
3.2 Установка гидропанели	15
3.3 Установка переливного устройства гидропанелей ГП-409 и ГП-409-01	17
3.4 Установка датчика	18
3.5 Подготовка ионно-обменной колонки	19
3.6 Подсоединение трубок	20
4 ПОДГОТОВКА И ПОРЯДОК РАБОТЫ	22
5 ТЕХНИЧЕСКОЕ ОБСЛУЖИВАНИЕ	24
6 ТРАНСПОРТИРОВАНИЕ И ХРАНЕНИЕ	26
ПРИЛОЖЕНИЕ А. Инструкция по монтажу обжимных фитингов	27

Настоящее руководство по эксплуатации предназначено для изучения технических характеристик, принципа работы гидропанели ГП-409 (в дальнейшем – гидропанель) и устанавливает правила использования ее по назначению, технического обслуживания, хранения и транспортирования.

Изделие соответствует требованиям комплекта конструкторской документации ВР37.04.100.

ВНИМАНИЕ: К работе с гидропанелью допускается персонал, изучивший настоящее руководство по эксплуатации, а так же руководство по эксплуатации на конкретный анализатор!

1 ОПИСАНИЕ И РАБОТА

1.1 Назначение изделия

1.1.1 Наименование и обозначение изделия

Гидропанель ГП-409 ВР37.04.100.

Гидропанель ГП-409-01 ВР37.04.100-01.

Гидропанель ГП-409-02 ВР37.04.100-02.

1.1.2 Назначение изделия

Гидропанель предназначена для стабилизации водного потока и предварительной подготовки пробы анализируемой воды (удаления окислов железа и механических примесей), размещения кислородного датчика анализатора растворенного кислорода МАРК-403 ТУ 4215-017-392321-1999 либо МАРК-409 с датчиком кислородным ДК-409 ТУ 4215-037-39232169-2004 (2010), размещения водородного датчика анализатора растворенного водорода МАВР-502 ВР19.00.000 либо МАРК-509 ТУ 4215-030-39232169-2008.

1.1.3 Область применения

Гидропанель применяется – для жидких химически неагрессивных, а также агрессивных сред, не разрушающих материал гидропанели.

1.2 Основные параметры

1.2.1 Рабочие условия эксплуатации:

- температура окружающего воздуха, °С от плюс 5 до плюс 50;
- относительная влажность окружающего воздуха при температуре плюс 35 °С и более низких температурах без конденсации влаги, %, не более 80.

1.2.2 Место размещения при эксплуатации:

- обогреваемое и (или) охлаждаемое;
- без непосредственного воздействия солнечных лучей, осадков, ветра, песка и пыли;
- защищенное от существенных вибраций.

1.2.3 Средний срок службы (с учетом замены изделий с ограниченным ресурсом и расходных материалов), лет, не менее 10.

1.3 Технические характеристики

Технические характеристики приведены в таблице 1.1.

Таблица 1.1

Наименование параметра	Значение параметра		
	Исполнение гидропанели		
	ГП-409	ГП-409-01	ГП-409-02
1 Расход анализируемой воды через гидропанель, дм ³ /ч	от 5 до 300	от 5 до 300	от 5 до 15
2 Температура срабатывания устройства защиты по температуре (предохранителя температурного), °С	90 ± 5	90 ± 5	–
3 Давление подаваемой анализируемой воды, МПа	до 0,1	до 0,1	до 0,1
4 Габаритные размеры гидропанели, мм, не более	280×1460×115	280×1460×115	280×380×115
5 Масса гидропанели (без учета фильтрующего материала, анализируемой воды и датчика), кг, не более	2,2	2,2	1,7

1.4 Состав гидропанели

Состав гидропанели приведен в таблице 1.2.

Таблица 1.2

Основные составные части	Исполнение гидропанели		
	ГП-409	ГП-409-01	ГП-409-02
1 Панель ВР37.04.110	●	●	●
2 Кювета ВР37.04.120	●	●	●
3 Стабилизатор потока ВР30.08.100	●	○	○
4 Стабилизатор потока ВР30.08.100-01	○	●	○
5 Индикатор расхода ВР30.08.200	●	●	●
6 Зажим ВР30.08.400	●	●	●
7 Колонка ИОК-70/62/330 ВР34.70.000	●	●	●
8 Комплект запасных частей ВР30.08.160	●	●	○
9 Комплект монтажных частей ВР30.08.180	●	○	○
10 Комплект монтажных частей ВР30.08.190	○	●	○
11 Комплект монтажных частей ВР37.04.150	○	○	●

Условные обозначения:

- – входит в состав;
- – не входит в состав.

1.5 Используемые материалы

Материалы, применяемые при изготовлении изделия, указаны в таблице 1.3.

Таблица 1.3

Наименование сборочной единицы или детали	Материал
Панель	Нержавеющая сталь 12X18H10T
Кювета (корпус)	Оргстекло ТОСП и PLEXIGLAS XT
Переливное устройство (корпус)	
Распределитель потока (корпус)	
Индикатор расхода	
Колонка ИОК (труба)	
Пробки, гайки, штуцеры колонки ИОК, зажимы	Полипропилен
Соединительные трубки	ПВХ СТ-18

В конструкции гидропанели используются кольца резиновые уплотнительные, относящиеся к изделиям с ограниченным ресурсом.

Типоразмер применяемых колец приведен в таблице 1.4.

Таблица 1.4

Составная часть гидропанели		Кольцо резиновое уплотнительное	
Наименование	Обозначение	Типоразмер по ГОСТ 9833-73	Количество, шт.
Кювета	ВР37.04.120	018-022-25	1
Индикатор расхода	ВР30.08.200	017-021-25	1
		044-050-36	1
Колонка ИОК-70/62/330	ВР34.70.000	003-006-19	1
		034-040-36	2
		060-066-36	2
Стабилизатор потока	ВР30.08.100	017-021-25	6
		044-050-36	1
		005-008-19	1
	ВР30.08.100-01	017-021-25	6
		044-050-36	1
		008-011-19	1

1.6 Маркировка

1.6.1 Маркировка гидропанели содержит:

- товарный знак предприятия-изготовителя;
- наименование и тип гидропанели;
- порядковый номер гидропанели и год выпуска.

1.6.2 Транспортная маркировка выполнена по ГОСТ 14192-96. К каждой коробке прикреплен ярлык, на котором указано:

- товарный знак предприятия-изготовителя;
- наименование и тип гидропанели;
- телефоны, адрес и наименование предприятия-изготовителя.

1.6.3 Маркировка, указывающая на способ обращения с грузом, содержит следующие манипуляционные знаки:

- «Хрупкое. Осторожно»;
- «Верх»;
- «Беречь от влаги».

1.7 Упаковка

1.7.1 Гидропанель укладывается в картонную коробку.

1.7.2 В отдельные пакеты укладываются:

- гидропанель;
- комплект запасных частей;
- комплект монтажных частей;
- руководство по эксплуатации, паспорт и упаковочная ведомость.

1.7.3 Свободное пространство между пакетами и стенками коробки заполнено амортизационным материалом.

2 КОНСТРУКЦИЯ ГИДРОПАНЕЛИ

2.1 Гидропанель ГП-409

Внешний вид гидропанели ГП-409 приведен на рисунке 2.1.

Все основные составные части гидропанели, за исключением переливного устройства и трубок ПВХ СТ-18, жестко закреплены на панели.

Распределитель потока с входным штуцером и переливное устройство, соединенные трубками ПВХ СТ-18 $\varnothing_{\text{внутр.}}16 \times 2$, составляют **стабилизатор потока ВР30.08.100**.

Подача анализируемой воды осуществляется через входной штуцер распределителя потока.

Переливное устройство крепится отдельно от панели к вертикальной поверхности (например, к стене) на максимальное возможное расстояние от верхнего края панели.

Распределитель потока предназначен для подачи и слива анализируемой воды.

Слив анализируемой воды осуществляется через выходной штуцер распределителя потока с помощью сливной трубки ПВХ СТ-18 $\varnothing_{\text{внутр.}}16 \times 2$.

В нижней части распределителя потока предусмотрено устройство защиты по температуре – **предохранитель температурный ВР30.08.140**, выполненный из легкоплавкого материала.

Индикатор расхода позволяет визуально отслеживать расход анализируемой воды через датчик, установленный в кювету в соответствии с рисунком 2.1, в пределах от 5 до 15 $\text{дм}^3/\text{ч}$.

Колонка ИОК-70/62/330 (далее – колонка) с внутренним объемом 1 дм^3 предназначена для предварительной подготовки пробы (фильтрации) анализируемой воды.

Примечания

1 На рисунке 2.1 вертикальная поверхность, датчик, подводящая и сливная трубки ПВХ СТ-18 показаны условно.

2 Датчик входит в комплект поставки анализатора.

3 Подводящая и сливная трубки входят в комплект поставки гидропанели. Необходимая длина трубки определяется по месту.



Рисунок 2.1 – Гидропанель ГП-409

2.2 Гидропанель ГП-409-01

Конструкция гидропанели ГП-409-01 аналогична конструкции гидропанели ГП-409, за исключением распределителя потока.

Подача анализируемой воды осуществляется через обжимной фитинг с помощью подводящей металлической трубки $\varnothing_{\text{наруж.}} 6 \times 1$.

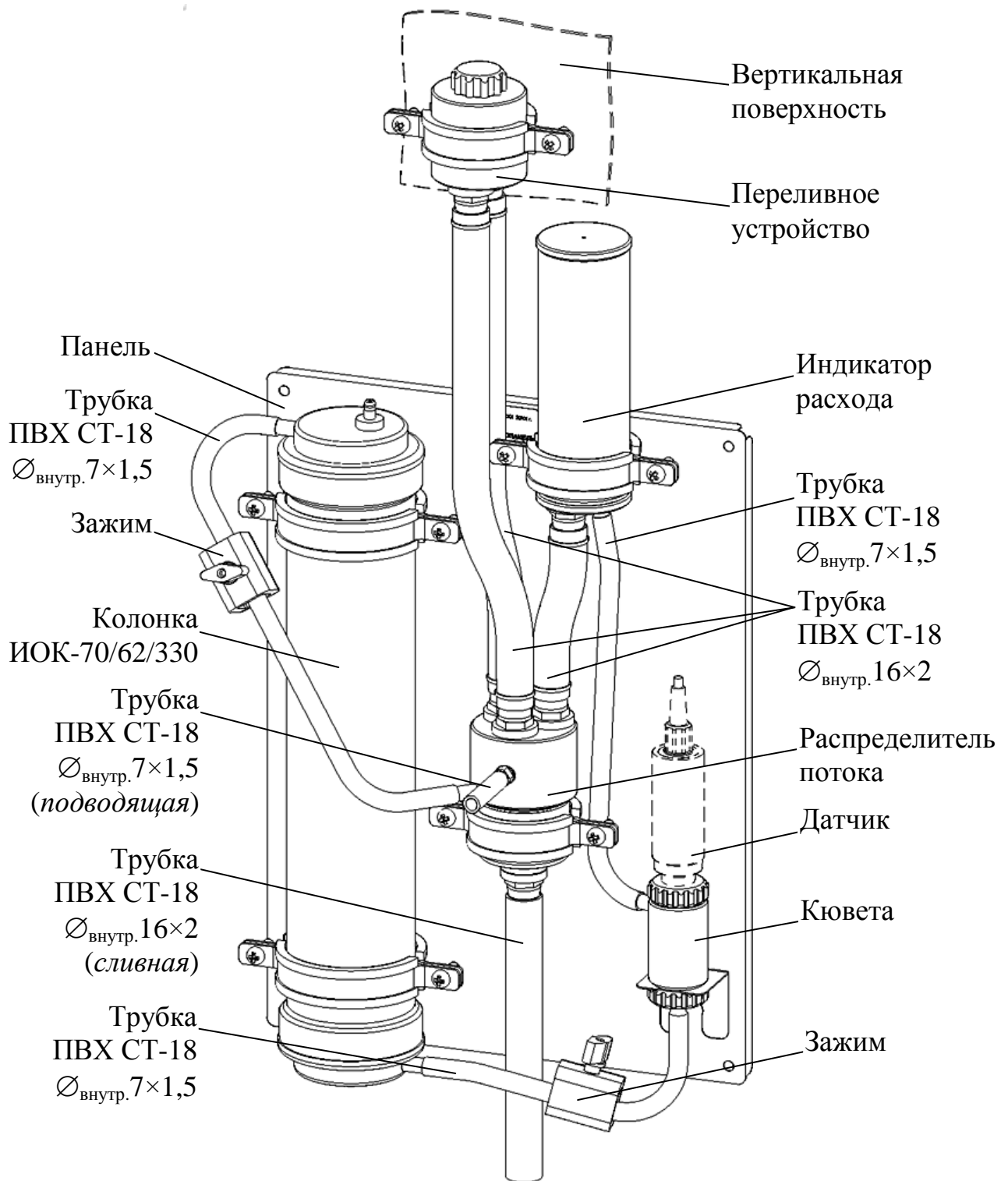
Различия между распределителями потока приведены на рисунке 2.2.

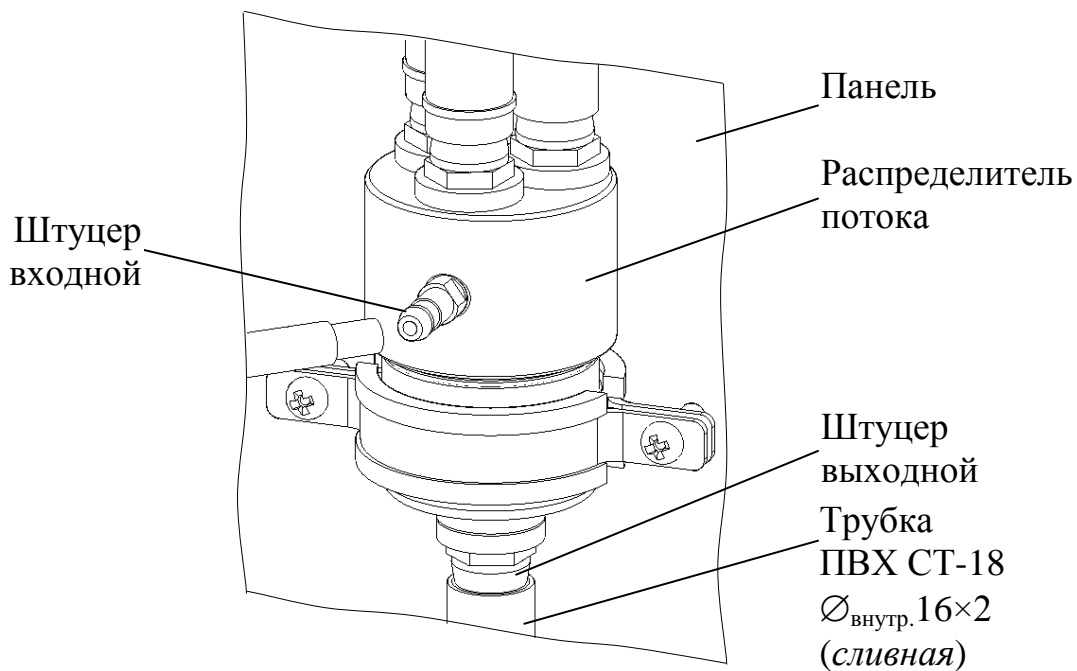

а – Распределитель потока ГП-409

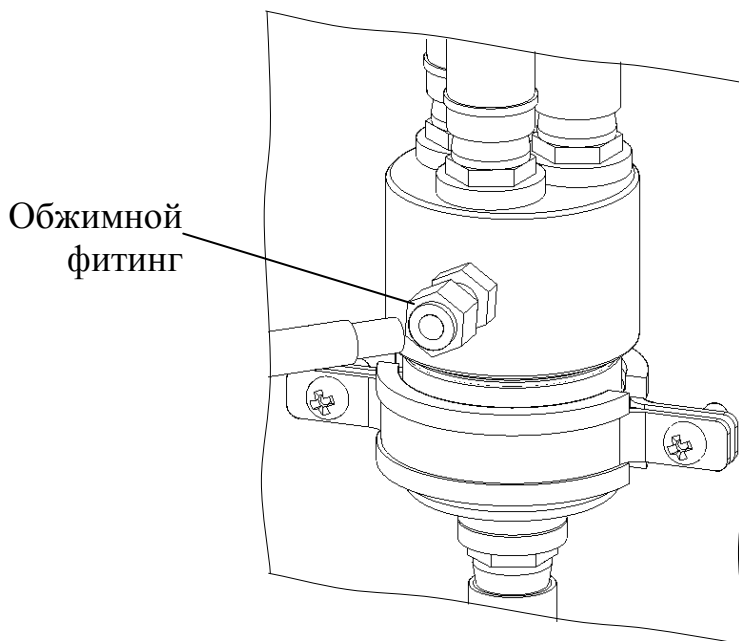

б – Распределитель потока ГП-409-01

Рисунок 2.2

2.3 Гидропанель ГП-409-02

Внешний вид гидропанели ГП-409-02 приведен на рисунке 2.3.

Гидропанель ГП-409-02 применяется совместно с устройством подготовки пробы (далее – УПП), обеспечивающим расход анализируемой воды через гидропанель от 5 до 15 дм³/ч и имеющим защиту по температуре и давлению.

Подача анализируемой воды осуществляется через штуцер входной колонки ИОК-70/62/330 с помощью подводящей трубки ПВХ СТ-18 $\varnothing_{\text{внутр.}} 7 \times 1,5$.

Слив анализируемой воды осуществляется через штуцер выходной индикатора расхода с помощью сливной трубки ПВХ СТ-18 $\varnothing_{\text{внутр.}} 16 \times 2$.



Рисунок 2.3 – Гидропанель ГП-409-02

3 ИСПОЛЬЗОВАНИЕ ПО НАЗНАЧЕНИЮ

3.1 Общие сведения

При получении гидропанели следует вскрыть упаковку, проверить комплектность и убедиться в сохранности упакованных изделий.

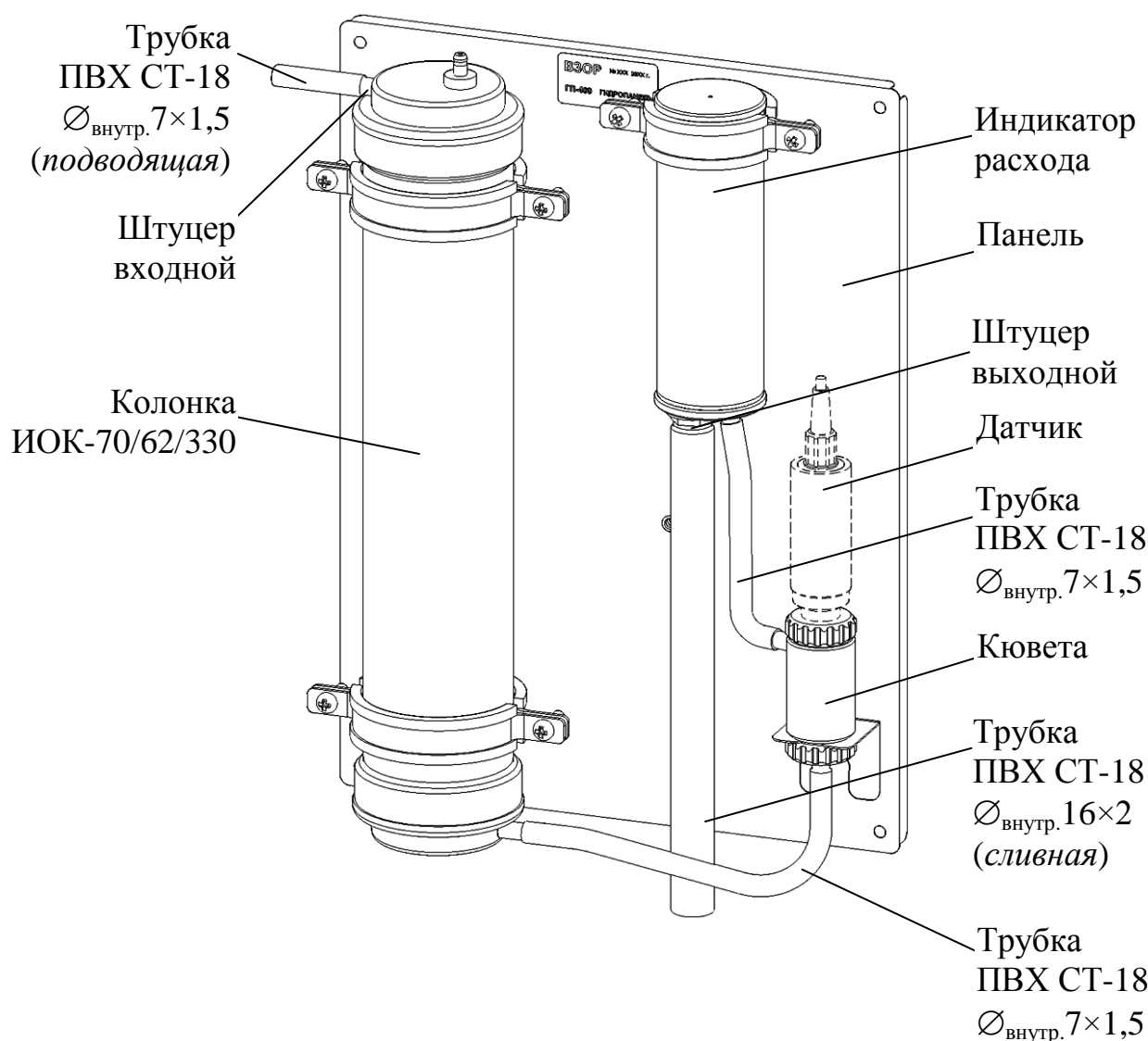
После пребывания гидропанели на холодном воздухе необходимо выдержать ее при комнатной температуре не менее двух часов.

3.2 Установка гидропанели

Установить гидропанель вблизи пробоотборной точки на ровной вертикальной поверхности.

Расположение и размер отверстий для крепления гидропанели – в соответствии с рисунком 3.1.

Крепеж в комплект поставки гидропанели не входит.

Высота размещения гидропанели определяется из удобства эксплуатации и технического обслуживания.

Примечание – На рисунке 3.1 переливное устройство, подводящая и сливная трубки ПВХ СТ-18 условно не показаны.



Рисунок 3.1 – Расположение и размер отверстий для крепления гидропанели

3.3 Установка переливного устройства гидропанелей ГП-409 и ГП-409-01

ВНИМАНИЕ: Высота расположения переливного устройства должна быть максимально возможной от верхнего края панели!

Установить переливное устройство над панелью в соответствии с рисунком 3.2.

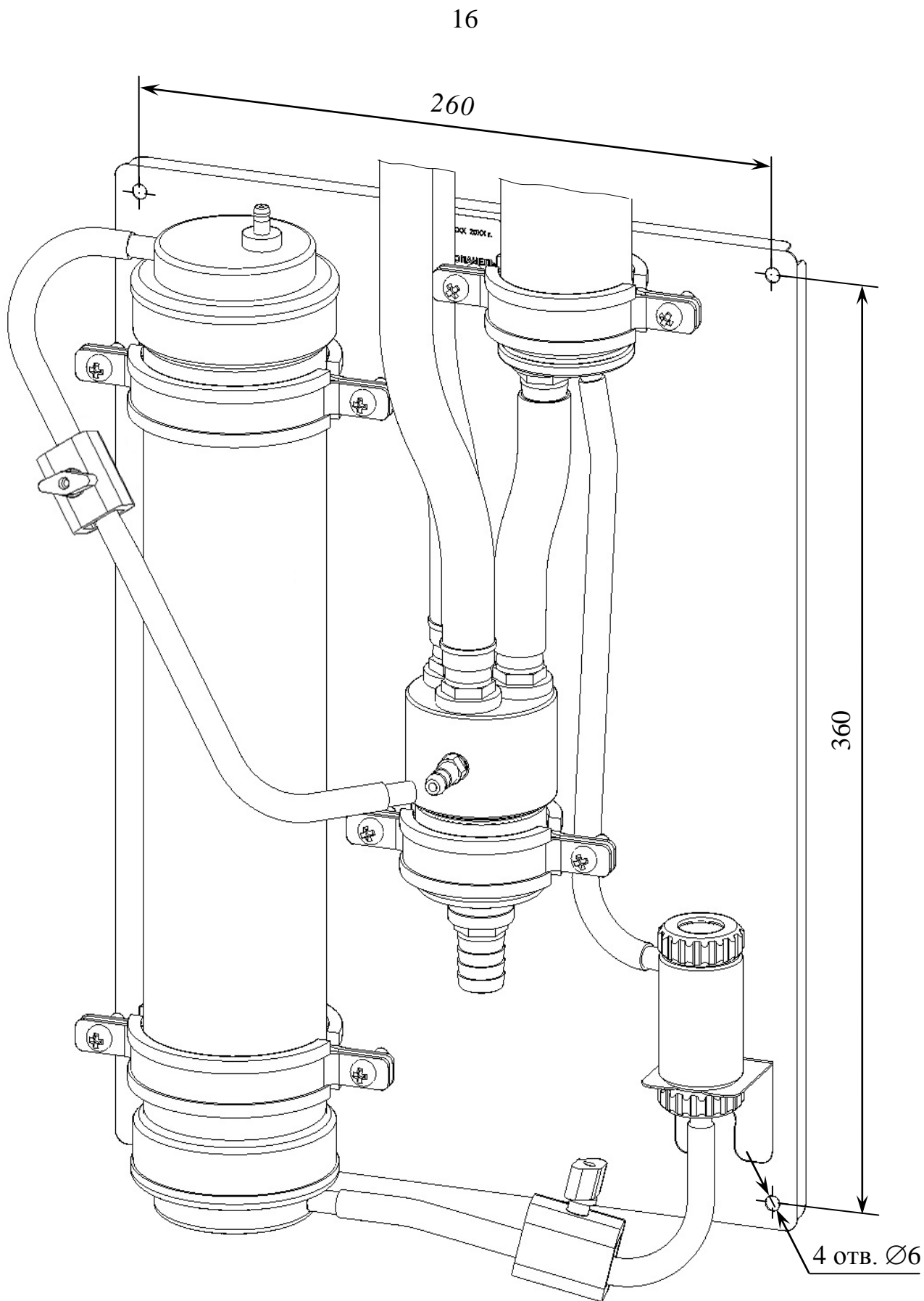

Рисунок 3.2 – Установка переливного устройства

Примечание – Для крепления переливного устройства на вертикальной поверхности из кирпича, бетона можно воспользоваться хомутом металлическим с гайкой, шпилькой-шурупом М8×80 и дюбелем распорным S10×50, входящими в комплект поставки гидропанели.

3.4 Установка датчика

Установить датчик в соответствии с рисунком 3.3.

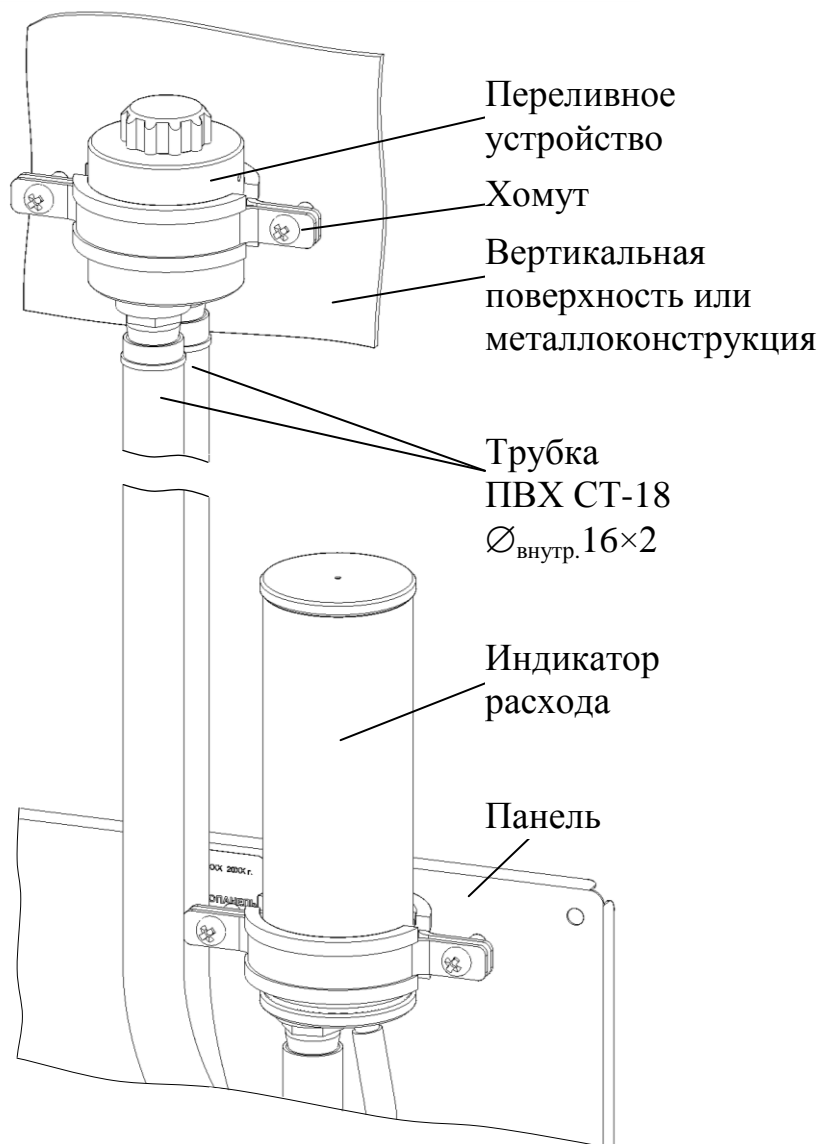
Для этого следует:

- ослабить гайку;
- установить датчик в кювету до упора;
- затянуть гайку.



Рисунок 3.3 – Установка датчика

3.5 Подготовка ионно-обменной колонки

1 ВНИМАНИЕ: ЗАПРЕЩАЕТСЯ во избежание повреждения деталей колонки прилагать чрезмерные усилия при затягивании пробок!

2 ВНИМАНИЕ: КАТЕГОРИЧЕСКИ ЗАПРЕЩАЕТСЯ ЗАГРУЖАТЬ в колонку сухие фильтрующие материалы и осуществлять в дальнейшем их увлажнение непосредственно в колонке! **ЗАПОЛНЕНИЕ КОЛОНКИ ВОЗМОЖНО ТОЛЬКО ВЛАЖНЫМ МАТЕРИАЛОМ!**

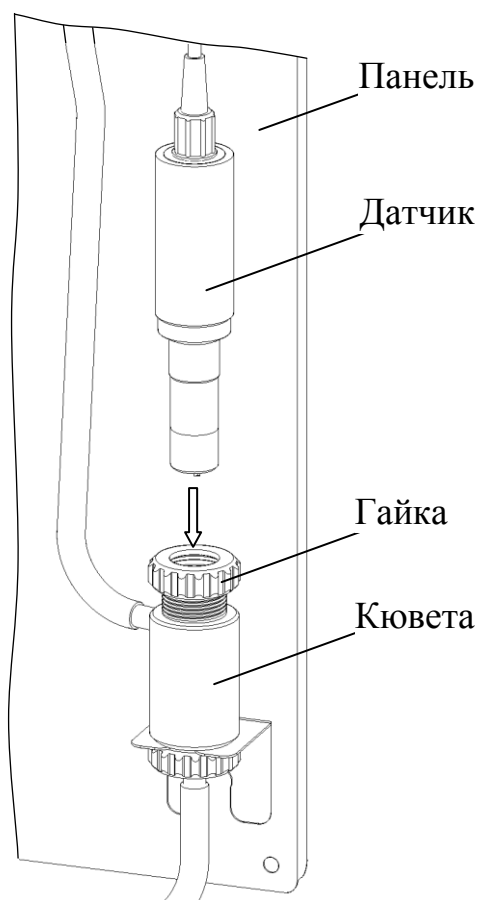
Примечание – Опасность заполнения колонки сухими материалами заключается в том, что сухие материалы при последующем увлажнении могут сильно увеличиваться в объеме. Это приводит к значительным механическим напряжениям в конструкции, которые в отдельных случаях способны разорвать колонку и вызвать разлет разрушившихся частей.

Колонка поставляется без смолы.

Загрузить колонку влажной смолой либо другим влажным фильтрующим материалом в соответствии с рисунком 3.4.



Рисунок 3.4 – Подготовка ионно-обменной колонки

Для этого следует:

- отсоединить трубку ПВХ СТ-18 $\varnothing_{\text{внутр.}} 7 \times 1,5$ от штуцера колонки;
- отвернуть гайку накидную и снять ее вместе с верхней пробкой;
- заполнить колонку смолой на $3/4$ – $4/5$ ее объема;
- установить на место гайку накидную с верхней пробкой;
- подсоединить трубку ПВХ СТ-18 $\varnothing_{\text{внутр.}} 7 \times 1,5$ к штуцеру колонки.

В качестве смолы может использоваться, например, катионит КУ 2-8 по ГОСТ 20298-74.

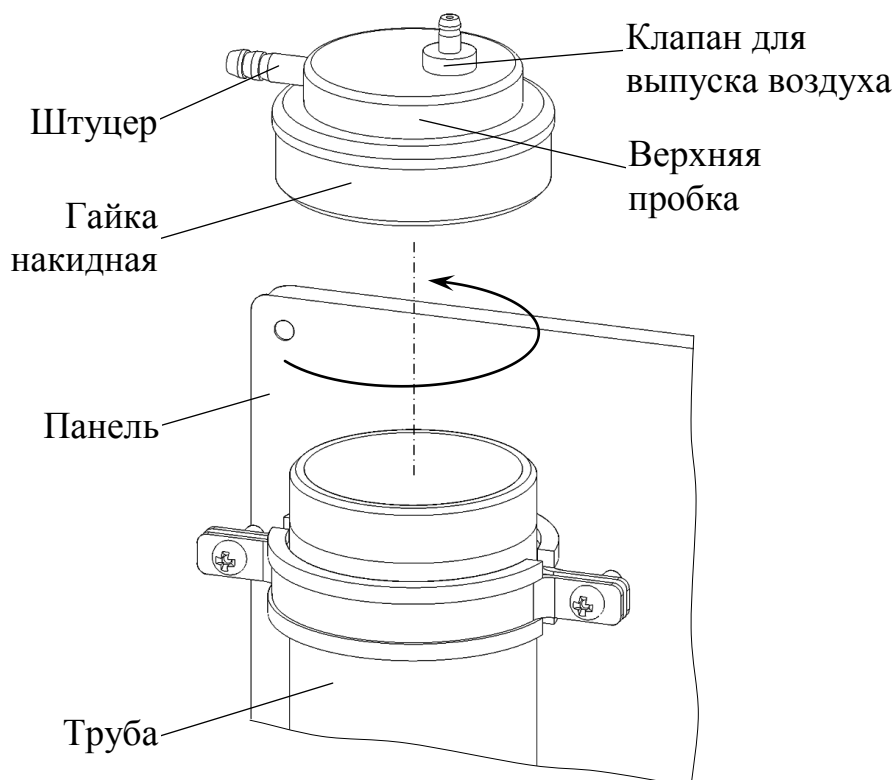
3.6 Подсоединение трубок

3.6.1 Подсоединение подводящей трубки

Подсоединение подводящей трубки произвести в соответствии с таблицей 3.1.

Таблица 3.1

Исполнение гидропанели	Присоединительный параметр	Параметры подводящей трубки
ГП-409	Штуцер входной $\varnothing_{\text{наруж.}} 8$ мм стабилизатора потока ВР30.08.100 (рисунок 2.1 и 2.2а)	Трубка ПВХ СТ-18 $\varnothing_{\text{внутр.}} 7 \times 1,5$
ГП-409-01	Обжимной фитинг СМС-6М-2G стабилизатора потока ВР30.08.100-01 (рисунок 2.2б)	Трубка AISI 316L $\varnothing_{\text{наруж.}} 6 \times 1$
ГП-409-02	Штуцер входной $\varnothing_{\text{наруж.}} 8$ мм колонки ИОК-70/62/330 (рисунок 2.3)	Трубка ПВХ СТ-18 $\varnothing_{\text{внутр.}} 7 \times 1,5$

Инструкция по монтажу обжимных фитингов для стабилизатора потока ВР30.08.100-01 приведена в приложении А.

Примечание – Подводящая трубка входит в комплект поставки гидропанели. Необходимая длина трубки определяется по месту.

3.6.2 Подсоединение сливной трубки

Подсоединение сливной трубки произвести в соответствии с таблицей 3.2.

Таблица 3.2

Исполнение гидропанели	Присоединительный параметр	Параметры сливной трубки
ГП-409	Штуцер выходной $\varnothing_{\text{наруж.}}$ 18 мм распределителя потока (рисунок 2.1, 2.2а или 2.2б)	Трубка ПВХ СТ-18 $\varnothing_{\text{внутр.}}$ 16×2
ГП-409-01		
ГП-409-02	Штуцер выходной $\varnothing_{\text{наруж.}}$ 18 мм индикатор расхода (рисунок 2.3)	

Примечание – Сливная трубка ПВХ СТ-18 $\varnothing_{\text{внутр.}}$ 16×2 входит в комплект поставки гидропанели. Необходимая длина трубки определяется по месту.

4 ПОДГОТОВКА И ПОРЯДОК РАБОТЫ

4.1 Подготовка к работе

Подсоединить подводящую трубку гидропанели к пробоотборнику.

Обеспечить свободный слив анализируемой воды.

Соединить кабель датчика с блоком преобразовательным в соответствии с руководством по эксплуатации на конкретный анализатор.

4.2 Порядок работы

Для начала работы с гидропанелями ГП-409 и ГП-409-01 открыть оба зажима.

Подать анализируемую воду.

Проверить все соединения. Должна быть обеспечена полная герметичность пробоотборной линии.

Установить необходимый поток анализируемой воды через колонку с помощью зажимов или УПП.

ВНИМАНИЕ: Следить за наличием перелива воды в переливном устройстве для гидропанелей ГП-409 и ГП-409-01!

О переливе свидетельствует наличие сливающейся избыточной воды через штуцер сливной распределителя потока.

При правильной работе гидропанели колонка должна быть заполнена водой полностью.

При необходимости выпуска воздуха из колонки открыть клапан выпускной, кратковременно отвернув его на 1-2 оборота.

Для удобства контроля расхода анализируемой воды можно после установки гидропанели в месте эксплуатации откалибровать индикатор расхода с помощью мерного стакана и секундомера. Для этого установить необходимый расход анализируемой воды, зафиксировать высоту водной струи в индикаторе расхода и на корпусе индикатора расхода маркером нанести метку, соответствующую необходимому расходу воды.

Проведение измерений – в соответствии с руководством по эксплуатации на конкретный анализатор.

4.3 Завершение работы

Для завершения работы следует перекрыть подачу анализируемой воды с помощью зажима для гидропанелей ГП-409 и ГП-409-01 или УПП для гидропанели ГП-409-02.

5 ТЕХНИЧЕСКОЕ ОБСЛУЖИВАНИЕ

5.1 Общие указания

Перед техническим обслуживанием следует перекрыть подачу анализируемой воды с помощью зажима гидропанелей ГП-409 и ГП-409-01 или УПП для гидропанели ГП-409-02.

5.2 Очистка внутренних поверхностей узлов гидропанели

1 ВНИМАНИЕ: ЗАПРЕЩАЕТСЯ ПРИМЕНЯТЬ ПРИ ОБСЛУЖИВАНИИ ГИДРОПАНЕЛИ ОРГАНИЧЕСКИЕ РАСТВОРИТЕЛИ, РАЗРУШАЮЩИЕ МАТЕРИАЛ ТОСП и PLEXIGLAS XT!

2 ВНИМАНИЕ: НЕ ДОПУСКАТЬ ПОПАДАНИЕ РАСТВОРА КИСЛОТЫ НА ПРЕДОХРАНИТЕЛЬ ТЕМПЕРАТУРНЫЙ НЕДОПУСТИМО!

Периодически по мере загрязнения следует очищать внутренние поверхности узлов гидропанели и трубок 5 % раствором соляной либо серной кислоты с последующей промывкой водой.

Перед очисткой внутренних поверхностей стабилизатора потока предохранитель температурный следует извлечь.

Перед очисткой внутренней поверхности кюветы датчик следует извлечь.

5.3 Замена предохранителя температурного в распределителе потока гидропанелей ГП-409 и ГП-409-01

После срабатывания устройства защиты по температуре – предохранителя температурного ВР30.08.140, расположенного в нижней части распределителя потока, требуется установка нового.

- Для этого в соответствии с рисунком 5.1 следует:
- отвернуть воронку, ослабив или сняв хомут металлический;
 - отвернуть гайку;
 - извлечь шайбу уплотнительную;
 - извлечь остатки старого предохранителя;
 - установить новый предохранитель температурный маркированной стороной вверх;
 - собрать распределитель потока в обратном порядке.



Рисунок 5.1 – Замена предохранителя температурного

6 ТРАНСПОРТИРОВАНИЕ И ХРАНЕНИЕ

6.1 Транспортирование гидропанелей в упаковке предприятия-изготовителя в условиях 5 по ГОСТ 15150-69 по правилам и нормам, действующим на каждом виде транспорта.

6.2 Хранение гидропанелей осуществляется в упаковке предприятия-изготовителя в условиях 1 по ГОСТ 15150-69.

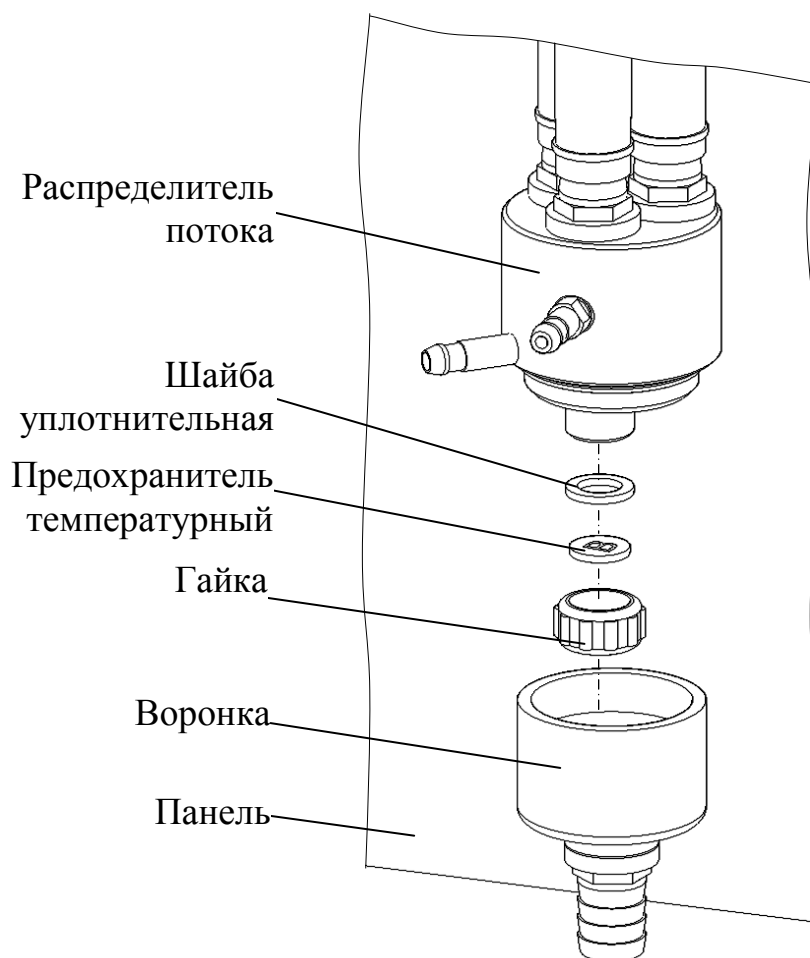
6.3 В помещениях для хранения не должно быть пыли, паров кислот и щелочи, агрессивных газов и других вредных примесей, вызывающих коррозию.

ПРИЛОЖЕНИЕ А

(справочное)

ИНСТРУКЦИЯ ПО МОНТАЖУ ОБЖИМНЫХ ФИТИНГОВ

(в соответствии с рекомендациями изготовителя фитингов)

Подсоединение к обжимным фитингам допускается только для трубопроводов, выполненных гладкими трубками.

А.1 При сборке трубок с фитингами Ну-Lok необходимо выполнить нижеследующие рекомендации:

– вставить подготовленную трубу в фитинг Ну-Lok так, чтобы конец трубы основательно сел на плечо корпуса.

– затянуть гайку от руки. Не следует пытаться продавить трубу через уплотнительное кольцо, если она свободно не проходит сквозь него. Она может иметь овальность или заусенцы, или внутри фитинга могут находиться посторонние предметы;

– пометить гайку для обозначения начальной точки;

– затянуть гайку гаечным ключом на 1¼ оборота, удерживая фитинг от проворачивания

А.2 Трубные фитинги допускают многократную разборку и повторную сборку. Для этого нужно:

– вставить предварительно обжатую трубу в корпус фитинга;

– затянуть гайку от руки;

– затянуть гайку гаечным ключом до первоначального положения, удерживая фитинг от проворачивания;

– слегка подтянуть соединение гаечным ключом.

По вопросам продаж и поддержки обращайтесь:

Архангельск +7 (8182) 45-71-35	Калининград +7 (4012) 72-21-36	Новороссийск +7 (8617) 30-82-64	Сочи +7 (862) 279-22-65
Астана +7 (7172) 69-68-15	Калуга +7 (4842) 33-35-03	Новосибирск +7 (383) 235-95-48	Ставрополь +7 (8652) 57-76-63
Астрахань +7 (8512) 99-46-80	Кемерово +7 (3842) 21-56-70	Омск +7 (381) 299-16-70	Сургут +7 (3462) 77-96-35
Барнаул +7 (3852) 37-96-76	Киров +7 (8332) 20-58-70	Орел +7 (4862) 22-23-86	Сызрань +7 (8464) 33-50-64
Белгород +7 (4722) 20-58-80	Краснодар +7 (861) 238-86-59	Оренбург +7 (3532) 48-64-35	Сыктывкар +7 (8212) 28-83-02
Брянск +7 (4832) 32-17-25	Красноярск +7 (391) 989-82-67	Пенза +7 (8412) 23-52-98	Тверь +7 (4822) 39-50-56
Владивосток +7 (4232) 49-26-85	Курск +7 (4712) 23-80-45	Первоуральск +7 (3439) 26-01-18	Томск +7 (3822) 48-95-05
Владимир +7 (4922) 49-51-33	Липецк +7 (4742) 20-01-75	Пермь +7 (342) 233-81-65	Тула +7 (4872) 44-05-30
Волгоград +7 (8442) 45-94-42	Магнитогорск +7 (3519) 51-02-81	Ростов-на-Дону +7 (863) 309-14-65	Тюмень +7 (3452) 56-94-75
Воронеж +7 (4732) 12-26-70	Москва +7 (499) 404-24-72	Рязань +7 (4912) 77-61-95	Ульяновск +7 (8422) 42-51-95
Екатеринбург +7 (343) 302-14-75	Мурманск +7 (8152) 65-52-70	Самара +7 (846) 219-28-25	Уфа +7 (347) 258-82-65
Иваново +7 (4932) 70-02-95	Наб.Челны +7 (8552) 91-01-32	Санкт-Петербург +7 (812) 660-57-09	Хабаровск +7 (421) 292-95-69
Ижевск +7 (3412) 20-90-75	Ниж.Новгород +7 (831) 200-34-65	Саранск +7 (8342) 22-95-16	Чебоксары +7 (8352) 28-50-89
Иркутск +7 (3952) 56-24-09	Нижневартонск +7 (3466) 48-22-23	Саратов +7 (845) 239-86-35	Челябинск +7 (351) 277-89-65
Йошкар-Ола +7 (8362) 38-66-61	Нижнекамск +7 (8555) 24-47-85	Смоленск +7 (4812) 51-55-32	Череповец +7 (8202) 49-07-18
Казань +7 (843) 207-19-05			Ярославль +7 (4852) 67-02-35

сайт: mark.pro-solution.ru | эл. почта: mrk@pro-solution.ru
телефон: 8 800 511 88 70